

Axialventilatoren / 50 Hz

WITT & SOHN

Axial Flow fans/ 50 Hz

IGW Ventilatoren

Gesamtdruck / Total pressure 1000 Pa

Volumenstrom	Ventilatorgröße	Drehzahl	Wellenleistung	Motorleistung	Schalldruck	Schallpegel	Gesamtmasse
Volume flow rate	Fan size	Speed	Shaft power	Motor power	Sound pressure	Sound power	Total mass
m ³ /h	DN	min ⁻¹	kW	kW	dB (A)	dB (A)	kg
5000	500	2863	2,4	3,0	54-1 m	106	46
5600	500	2863	2,4	3,0	51-1 m	103	46
6300	450	2863	2,5	3,0	47-1 m	99	40
7100	450	2863	2,9	4,0	48-1 m	100	57
8000	450	2871	3,3	4,0	48-1 m	100	57
9000	450	2871	3,5	4,0	49-1 m	101	57
10000	500	2892	3,6	5,5	49- m	101	78
11200	560	2892	4,0	5,5	51-1 m	102	84
12500	560	2900	4,3	5,5	52-1 m	102	84
14000	630	2900	5,5	7,5	56-1 m	105	94
16000	710	1441	6,7	11,0	59-1 m	107	158
18000	710	1441	7,6	11,0	55-1 m	104	158
20000	800	1458	8,6	11,0	50-1 m	101	205
22400	800	1458	8,7	11,0	51-1 m	102	205
25000	900	1459	8,8	11,0	51-1 m	102	235
28000	900	1459	10,5	15,0	53-1 m	103	256
31500	900	1459	12,1	15,0	55-1 m	103	256
35500	1000	1459	13,4	18,5	56-1 m	104	303
40000	1120	1464	14,7	18,5	56-1 m	104	397
45000	1120	1464	16,3	18,5	56-1 m	104	397
50000	1120	1469	18,0	22,0	56-1 m	104	417
55000	1250	1469	21,1	30,0	56-1 m	104	568
63000	1250	977	24,3	30,0	56-1 m	104	666
71000	1400	977	26,5	30,0	57-1 m	105	763
80000	1400	979	28,7	37,0	57-1 m	105	858
90000	1600	979	32,4	37,0	58-1 m	106	1001
100000	1600	981	36,0	45,0	58-1 m	106	1216

Bezugsdaten: Dichte = 1.2 kg/m³

Reference : Density = 1.2 kg/m³

Umrechnungsfaktoren / Conversion Factors

Druck/Pressure: 1PA = 0.01mbar = 0.102mm = 1.4504x10⁻⁴ Psi = 9.869x10⁻³ in WG

Volumenstrom/ Volume flow rate: 1m³/h = 2.777x10⁻⁴ m³/s = 0.588 cfm = 4.4029 gpm

Kraftbedarf / Power: 1kW = 1.341 HP = 1.360 PS = 1000 Nm/s = 0.24 kcal/s

Bemerkungen:

1) Die hier getroffene Auswahl ist nur ein kleiner Teil der möglichen Ventilatoren. Andere Drehzahlen, niedrigerer Schalldruck oder besserer Wirkungsgrad kann in den meisten Fällen realisiert werden.

2) Gestörte Anströmungs- und Austrittsverhältnisse sind nicht berücksichtigt.

3) Eine endgültige Auswahl sollte mit einem unserer Verkaufingenieure abgestimmt werden

Remarks:

1) The shown selection only represents a small part of the possible fans for each working point. Other fan speeds, lower sound pressure or better efficiency can in most cases be selected.

2) Disturbed inlet and outlet conditions have not been considered.

3) A final selection should be discussed with one of our sales engineers.

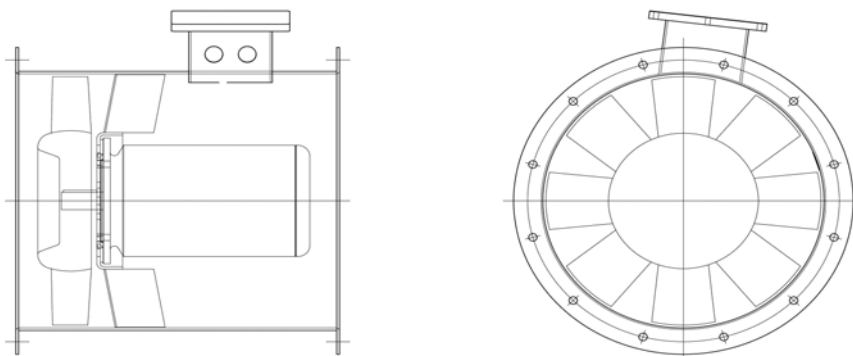

Höhere Schubwerte / niedrigere Schallwerte und andere Abmessungen auf Anfrage
Higher thrust / lower sound pressure and other dimensions on request

Änderungen Vorbehalten
Uncertified